

SLIM

HANDBUCH

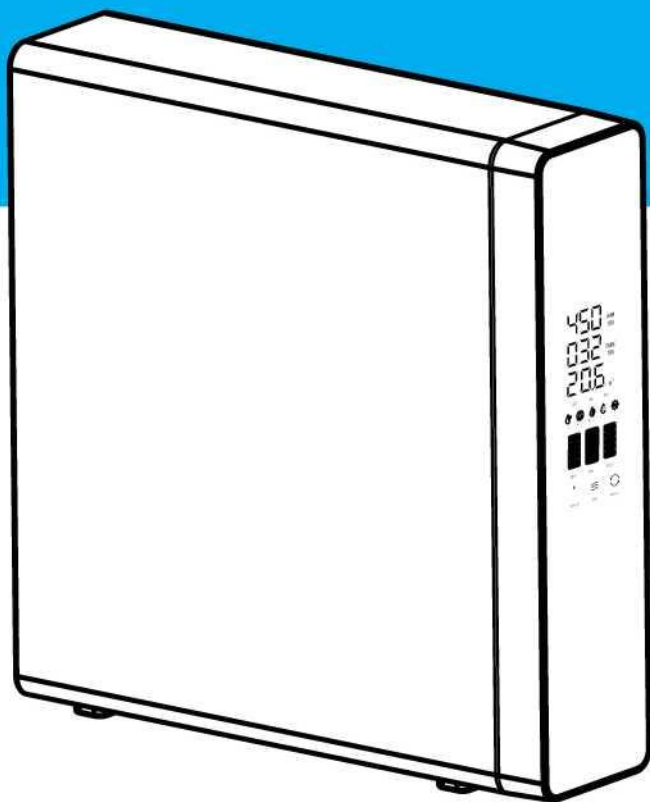

MORE LENGUAJES

SLIM



Herzlichen Glückwunsch.

Sie haben ein ausgezeichnetes Wasserreinigungsgerät zur Aufbereitung und Verbesserung Ihres Trinkwassers erworben. Dieses Gerät arbeitet mit der Direktflusstechnologie, die sehr umweltfreundlich ist.

BENUTZERHANDBUCH

INHALTSVERZEICHNIS

1. INHALT DER VERPACKUNG	01
2. WARNHINWEISE	02
3. PRODUKTSPEZIFIKATIONEN	04
4. TECHNISCHE ZEICHNUNGEN	05
5. PRODUKTVORSTELLUNG	06
6. INSTALLATION UND WARTUNG	06-07
7. FEHLERBEHEBUNG	14

1. INHALT DER VERPACKUNG

TEIL	STCK.	TEIL	STCK.
Wasserreiniger	1 Stck.	1/4 " PE-Rohr	3 m
Bedienungsanleitung	1 Stck.	3/8 " PE-Rohr	3 m
T-Wassereinlassventil	1 Stck.	Hahn	1 Stck.
Teflonband	1 Stck.	Adapter 220- 24 VDCsa	1 Stck.
Werkzeug zum Herausziehen von Rohren	1 Stck.	1/4" blauer Clip	9 Stck.
1/4" Schnellanschluss	1 Stck.	3/8" blauer Clip	6 Stck.
O-Ring 1/4"	3 Stck.	Kunststoffkupplung 3/8"	2 Stck.
O-Ring 3/8"	2 Stck.	Mehrfachfilter PP+C	1 Stck.
1/4" Kunststoffkupplung	3 Stck.	Osiose-Membran	1 Stck.
Leckagesensor	1 Stck.	Filter T33 zur Alkalisierung	1 Stck.
Platte für den Hahn	1 Stck.	Schrauben	3 Stck.
Expansionsgummi	3 Stck.		



BITTE ÜBERPRÜFEN SIE VOR DER INSTALLATION, OB DAS ZUBEHÖR VORHANDEN IST.

2. HINWEIS



ACHTUNG: Beachten Sie die folgenden Sicherheitsvorschriften.

1. Verwenden Sie kein anderes, vom Hersteller nicht zugelassenes Zubehör, um Schäden an dem Gerät zu vermeiden.
2. Überprüfen Sie das Gerät und alle Zubehörteile vor der Installation.
3. Kinder dürfen das Gerät nur unter Aufsicht einer Aufsichtsperson bedienen.
4. Wenn Störungen auftreten, schalten Sie den Strom ab, schließen Sie sofort das Wassereinlassventil und lassen Sie das Gerät nicht in Betrieb.
5. Dieses Gerät darf nur von autorisiertem und qualifiziertem Personal repariert werden.
6. Die Wasserproduktionskapazität hängt von der Wasserqualität, dem Druck und der Temperatur ab. Abnormale Werte führen zu einer geringeren Durchflussrate.

2. WARNHINWEISE

	VERBOTEN	Mit diesem Symbol wird etwas verboten	
	Vorsicht	Mit diesem Symbol müssen Sie gemäß den Anweisungen arbeiten	
	ACHTUNG	Bei diesem Symbol sollten Sie die Anweisungen beachten	
	Vermeiden Sie direktes Sonnenlicht	 Nicht an Orten unter 4 °C installieren.	 Nicht in der Nähe von brennbaren Produkten installieren

! WARNUNG

 Wenn Fehler auftreten, unterbrechen Sie sofort die Strom- und Wasserversorgung	Außer Reichweite von Kindern aufbewahren. 	Rufen Sie den technischen Support um Hilfe 
------------------------------------------------------------------------------------------------------------------------------------------------------------------	-----------------------------------------------------------------------------------------------------------------------------	------------------------------------------------------------------------------------------------------------------------------

! ACHTUNG

 Nehmen Sie das Gerät nicht auseinander, um Leckagen oder Schäden zu vermeiden	 Das Gerät muss bei einer Temperatur von 4 bis 40 °C betrieben werden.	 Unterbrechen Sie die Wasser- und Stromzufuhr, wenn Sie das Gerät 24 Stunden lang nicht benutzen
 Verwenden Sie nur Originalzubehör, um die einwandfreie Funktion des Geräts zu gewährleisten	 Nur ein Fachmann darf das System und das Gerät reparieren und warten.	

3. PRODUKTSPEZIFIKATIONEN

Produkt	Umkehrosmose-Wasserreiniger
Artikelnummer	SLIM
Nennspannung und Frequenz	100 V-240 V V-50/60 Hz
Nennleistung	80 W
Wasserdruck	0,1-0,4 MPa
Anteil an gereinigtem Wasser	12,5 L/min
Nennkapazität von gereinigtem Wasser	4000 L
Anwendbare Bedingungen	Temperatur 4-40, Umgebungsfeuchtigkeit unter 90 %.
Maße	431 * 112 * 442 mm

4. TECHNISCHE ZEICHNUNGEN

EINZELNE TEILE DES PRODUKTS

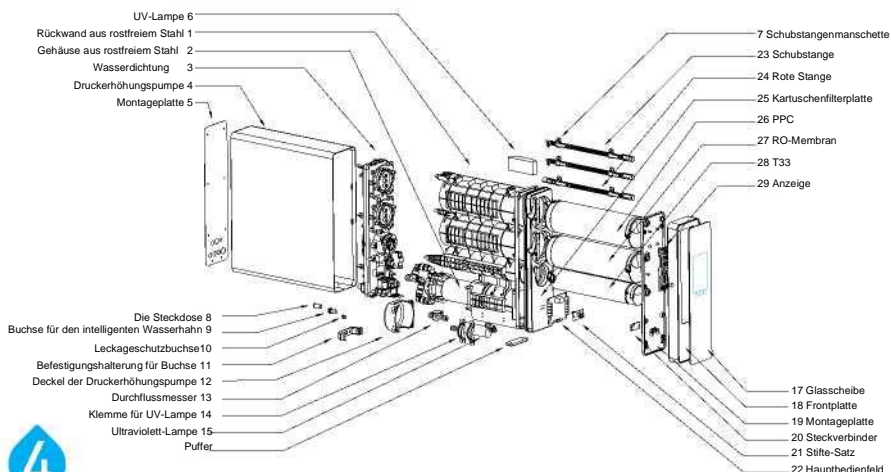

ELEKTRISCHER SCHALTPLAN

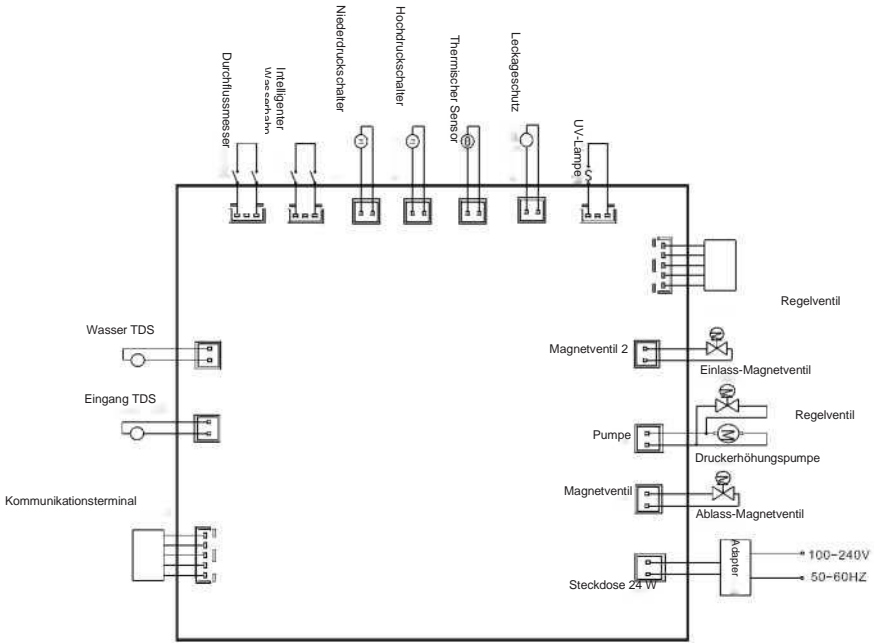

TECHNISCHES DIAGRAMM

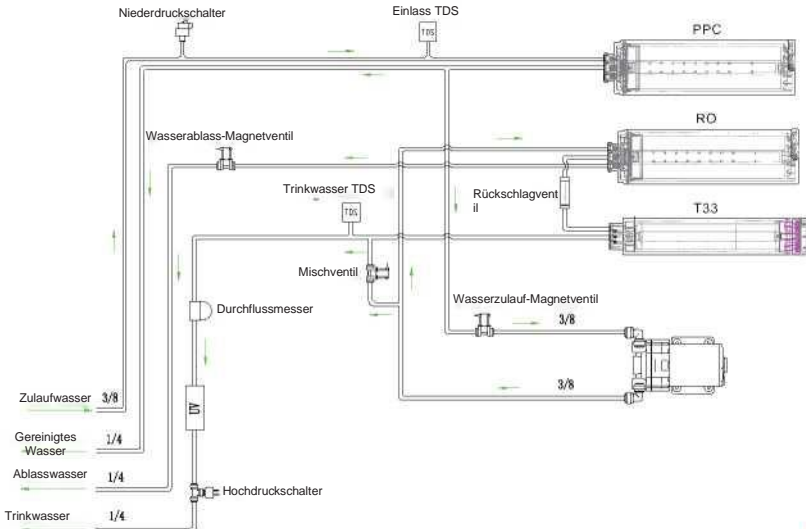

5. PRODUKTPRÄSENTATION

FUNKTION

Stufe 1 PP-Filter + Kohlefilter: Entfernt Schmutz, Korrosion, Sediment, Sand und andere physikalische Partikel zum Schutz der Umkehrosmosemembran

Stufe 2 RO-Membran: Die Umkehrosmosemembran mit einer Filtergenauigkeit von 0,0001 mm entfernt Bakterien, Viren und andere Schadstoffe, Schwermetalle und Pestizidrückstände aus dem Wasser.

Stufe 3 Filter T33: Er entfernt flüchtige organische Verbindungen und Gerüche aus dem Wasser, verbessert den Geschmack des Wassers und alkalisiert es.

6. INSTALLATION UND WARTUNG

1. ANFORDERUNGEN AN DIE INSTALLATIONSBEDINGUNGEN

1.1 Das Gerät ist mit einer Druckerhöhungspumpe ausgestattet und darf nur mit Leitungswasser betrieben werden.

1.2 Verwenden Sie den richtigen Adapter für die Spannung von 100 V bis 240 V.

1.3 Stellen Sie sicher, dass der Aufstellungsort sauber ist und sich nicht in der Nähe von direkter Sonneneinstrahlung, hoher Luftfeuchtigkeit, entflammaren Materialien, Sprengstoffen oder unsicheren elektrischen Geräten befindet.

 **ACHTUNG:** Achten Sie beim Bohren auf die Sicherheit und vergewissern Sie sich, dass es keine versteckten Wasser-, Strom- oder Gasleitungen gibt.

2. INSTALLATION DER SCHNELLKUPPLUNG

2.1 Am Einlass und am Auslass des Geräts befinden sich Schnellkupplungsschlüsse. Eine Schnellkupplung ist ein Anschluss, der ohne Werkzeug schnell und sicher angeschlossen werden kann. Ziehen Sie zunächst den Clip des Typs Ω in den Anschluss, schieben Sie den beweglichen Kunststoffring in den Anschluss, befestigen Sie ihn am Anschluss, um den Kunststoffstopfen oder das PE-Rohr zu bewegen. Führen Sie den PE-Schlauch bis zum Anschlag in den Anschluss ein und ziehen Sie dann leicht, um einen Spalt zwischen dem beweglichen Kunststoffring und dem Anschluss zu schaffen. Zum Schluss setzen Sie den Clip in den Zwischenraum ein. Wenn Sie das PE-Rohr aus der Schnellkupplung herausziehen, ziehen Sie zuerst den Clip des Typs Ω heraus, schieben Sie den beweglichen Kunststoffring in Richtung des Anschlusses, um ihn am Anschluss zu befestigen, und ziehen Sie dann das PE-Rohr heraus.

2.2 . PE-Rohranschluss und Schnellkupplung.

Anschluss: Entfernen Sie den clip des Typs Ω , schneiden Sie das PE-Rohr ab, bis es glatt ist, und stecken Sie es in die Schnellkupplung. Ziehen Sie dann leicht, um zu prüfen, ob das PE-Rohr in den O-Ring der Schnellkupplung eingedrungen ist, und setzen Sie schließlich den Clip ein.

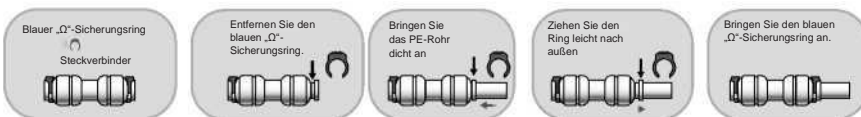

Bei der Demontage den Klemmring des Typs Ω entfernen, nachdem der vorstehende Teil gegen die Dichtung drückt, den vorstehenden Teil drücken, um die PE-Leitung herauszuziehen. Achten Sie darauf, dass Sie nicht mit Gewalt an der PE-Leitung ziehen.



3. Einbau von Kartuschen

3.1 Nehmen Sie die Abdeckung des Filterelements ab und drücken Sie die Taste zum Wechseln der Kartusche, woraufhin der entsprechende Filter herauskommt.

3.2 Setzen Sie den neuen Filter in die entsprechende Position ein und ziehen Sie nach dem hörbaren Einrasten am Griff, um zu prüfen, ob er fest sitzt.

3.3 Bringen Sie nach der Installation die Abdeckung wieder am Gerät an.

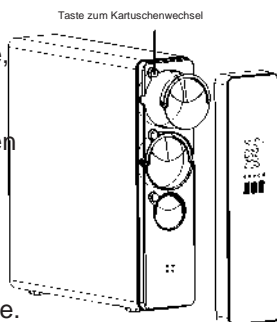

4. Installationsort

Stellen Sie das Gerät auf eine ebene und stabile Fläche.

5. Wasseranschluss

5.1 Anschließen des T-Ventils an die Wasserversorgung

Reinigen Sie den Anschlussbereich und schließen Sie zuerst das Wasserversorgungsventil, entfernen Sie den Wasserhahn oder das Eckventil, schließen Sie dann das T-Ventil an und schließen Sie schließlich den Wasserhahn und das Eckventil wieder an. (Achtung: Der Gewindeanschluss muss mit Teflonband oder O-Ring abgedichtet werden, um Leckagen zu vermeiden)

Anschluss an das T-Ventil: Wickeln Sie das entsprechende Teflonband um den Anschluss an die Wasserleitung und schrauben Sie es dann auf den Wasserleitungsanschluss (siehe Abbildung 1)

5.2 Anschluss der Wasserversorgung an das Gerät (FEED)

Schneiden Sie ein geeignetes Stück PE-Rohr (3/8") ab und befestigen Sie ein Ende des PE-Rohrs am T-Ventil (siehe Abb. 2) und schrauben Sie dann die Mutter auf. Das andere Ende des PE-Rohrs wird mit dem Anschluss des Einlassanschlusses „FEED“ verbunden



Abb. 1



Abb. 2

5.3 Wasserhahninstallation

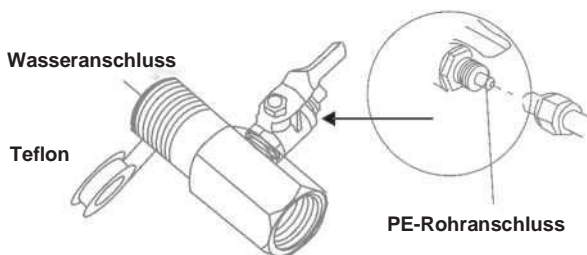
Bohren Sie ein 20-mm-Loch am vorgesehenen Installationsort und befestigen Sie den Wasserhahn. (Befestigen Sie den Wasserhahn wie in der Abbildung gezeigt)

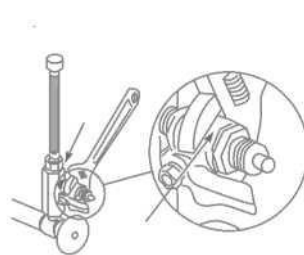

5.4 Schließen Sie den Trinkwasserausgang (DRINK) an

Befestigen Sie den 1/4"-Anschluss an einer Seite des Wasserhahns, schneiden Sie das 1/4"-PE-Rohr auf eine geeignete Länge zu. Stecken Sie eine Seite in die Schnellkupplung und verbinden Sie die andere Seite mit dem Anschluss „DRINK“ des Geräts.

5.5 Anschluss des Abwasserablaufs (DRAIN)

Nehmen Sie ein geeignetes Stück 1/4" PE-Rohr, das Sie an den Anschluss „DRAIN“ des Geräts anschließen. Schließen Sie die andere Seite an die Abflussleitung an und befestigen Sie das PE-Rohr, damit es nicht tropft.

5.6 Anschluss des Leckagesensors

Nachdem alle PE-Rohre installiert sind, setzen Sie den Leckagesensor direkt ein und platzieren Sie ihn neben dem Gerät. Wenn ein Leck auftritt, erkennt der Leckagesensor (nass), das Signalsymbol wird auf dem Bildschirm angezeigt und ein Alarm ertönt für 6 Sekunden, das Gerät stoppt den Betrieb. Sobald das Leck behoben und der Leckagesensor trocken ist, schließen Sie die Stromversorgung wieder an, um das Gerät neu zu starten

ACHTUNG:

- ❗ 1. Wenn kein Wasser aus dem Wasserhahn kommt, überprüfen Sie die Stromzufuhr.
- 🔧 2. Waschen Sie die Filterkartuschen gemäß den Anweisungen
- 🔧 7. Vor dem ersten Gebrauch.

ALLGEMEINE ANWEISUNGEN.

Wenn Sie das Gerät zum ersten Mal benutzen, öffnen Sie den Wasserhahn und das Wassereinlassventil.

Wenn Wasser aus dem Wasserhahn kommt, drehen Sie den Hahn für 30 Minuten zu und prüfen Sie, ob er undicht ist. Wenn keine Lecks vorhanden sind, können Sie das Gerät normal benutzen.

Im normalen Benutzermodus lassen Sie das Gerät eingeschaltet und öffnen und schließen Sie den Hahn.

Wenn Sie das Gerät nach längerem Stillstand wieder benutzen, öffnen Sie den Wasserhahn und entleeren Sie die Kartuschen gemäß den Anweisungen.

BETRIEB

Das Gerät ist mit einer LED-Anzeige ausgestattet. Beim Einschalten der Stromversorgung gibt das Gerät einen Summton ab und schaltet in den Spülmodus

1. SPÜLUNG

- 1) Automatische Spülung: Bei jedem Einschalten der Stromversorgung spült das Gerät automatisch 30 Sekunden lang. Wenn das Gerät länger als 24 Stunden nicht benutzt wird, wird es automatisch 30 Sekunden lang gespült.
- 2) Wenn die Wasserreinigungszeit länger als 20 Minuten ist, spült das Gerät automatisch 15 Sekunden lang.
- 3) Drücken Sie die „Select“-Taste, das Gerät beginnt 30 Sekunden lang zu spülen und geht dann in den Arbeitsmodus über. Wenn der Waschvorgang läuft, können Sie ihn durch erneutes Drücken von „Select“ beenden.
- 4) Wenn das Gerät gespült ist, wird dies auf der Frontplatte angezeigt.

2. REINIGUNG

Öffnen Sie den Wasserhahn und beginnen Sie mit der Filterung. Das Magnetventil für den Wasserzulauf und die Druckerhöhungspumpe beginnen zu arbeiten, dies wird auf der Frontplatte angezeigt. (PURIFY) Der TDS-Wert wird nach 15 Sekunden Betrieb angezeigt

3. LECKS

Wenn ein Leck auftritt, leuchtet die Anzeige „LEAK“ auf der Vorderseite rot und ein Alarm wird 10-mal ausgelöst. Nachdem Sie das Problem behoben haben, schließen Sie das Gerät wieder an die Stromversorgung an und starten Sie es erneut.

4. FEHLER

- 1) Wenn 20 Minuten lang ununterbrochen gefiltert wird, leuchtet die „ERROR“-Anzeige auf und blinkt. In der Zwischenzeit piept es 10-mal für 10 Sekunden, bis das Problem behoben ist. Trennen Sie die Stromzufuhr und schalten Sie sie danach wieder ein.
- 2) Wenn der Niederdruckschalter ausgeschaltet ist, wird davon ausgegangen, dass es keinen Wasserzulauf gibt. Zu diesem Zeitpunkt leuchtet die Leckanzeige auf und blinkt. In der Zwischenzeit piept es 10-mal, dann hört der Ton auf, aber die Anzeige blinkt weiter.
- 3) Fehlerpriorität: Wassermangelalarm > Betriebsalarm

5) LEBENSDAUER DER FILTER

Die Lebensdauer des Filters ist auf der Frontplatte angegeben. Mit der Zeit und dem Gebrauch werden sich die Balken absenken. Wenn der letzte Balken erreicht ist, färbt sich der Hahnring rot und es ertönt ein Alarm mit 10 Pieptönen. Danach ertönt noch 3 weitere Male alle halbe Stunde ein Alarm.

6) KARTUSCHE ERSETZEN

Drücken Sie die Taste „RESET“ 3 Sekunden lang, bis Sie einen Piepton hören. Sie befindet sich jetzt im Austauschmodus. Um Kartuschen zu wechseln, drücken Sie einmal auf „SELECT“. Wählen Sie die Kartusche, die Sie wechseln möchten, und drücken Sie die Taste „RESET“ 3 Sekunden lang, bis Sie einen Ton hören.

7) UV-LED

Beim Filtern beginnt die UV-Lampe zu arbeiten und die Anzeige „UV“ leuchtet auf. Wenn ein Ausfall der UV-Lampe festgestellt wird, blinkt die Anzeige und gibt 5 Pieptöne ab. Nach 48 Monaten erlischt der UV-Indikator und zeigt an, dass sie ausgetauscht werden muss, und die Hahnleuchte leuchtet rot auf. Nach der Änderung setzen Sie das Gerät zurück, indem Sie die Taste „SELECT“ 10 Sekunden lang drücken.

8) DURCHFLUSSMESSER

Er wird als Speicher für gereinigtes Wasser, umgerechnet in Kubikmeter (m³), dargestellt. Drücken und halten Sie die Tasten „Wählen“ und „Neu starten“ gleichzeitig 5 Sekunden lang, um den Wert zu löschen und die Berechnung neu zu starten.

9) MISCHVENTIL

Es gibt insgesamt 3 Modi. Drücken Sie die Taste „MIX“, um in den Auswahlmodus für das Mischungsverhältnis zu gelangen. Zur gleichen Zeit leuchtet die „OFF“-Anzeige auf, drücken Sie die Taste „MIX“ erneut. Danach leuchtet die „50%“-Anzeige und die „OFF“-Anzeige erlischt. Dann drücken Sie die Taste „MIX“, die Anzeige „Max“ leuchtet und die Anzeige „50%“ erlischt. Der Summer ertönt, wenn die Taste gedrückt wird. 50 % entsprechen 100 mL/min der Mischung. „MAX“ entspricht einer Mischleistung von 500 mL/min.

10. INTELLIGENTER HAHN

Wenn der TDS-Wert bei der normalen Wasserfiltration über 200 liegt, leuchtet die Leuchte des intelligenten Hahns rot; liegt der TDS-Wert unter 200, leuchtet sie blau. Wenn die Lebensdauer der Kartusche abgelaufen ist, blinkt die Leuchte des intelligenten Hahns rot. Das Licht des Hahns leuchtet, solange das Gerät eingeschaltet ist.

11. LED-ANZEIGE

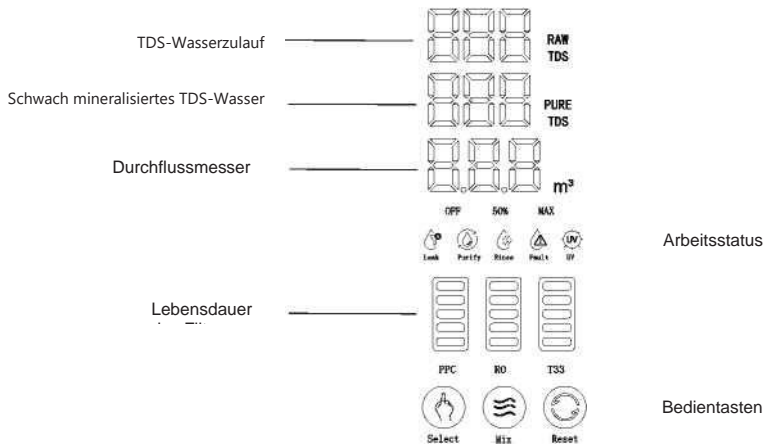

KARTUSCHENWECHSEL

1. Zeit für den Kartuschenwechsel

Die Zeit des Kartuschenwechsels hängt von der örtlichen Wasserqualität und dem Verbrauch ab. Die oben angegebene Austauschzeit ist nur ein Richtwert.

Kartusche	P P-Filter + Kohlefilter	RO-Membran	P P-Filter + Filter	UV-Led
LEBENSDAUER	12 Monate	24 Monate	12 Monate	48 Monate

**ACHTUNG**

1. Je nach Qualität des Zulaufwassers ist die Kartusche der ersten Stufe entsprechend zu wechseln.

INSTALLATION UND WARTUNG**ACHTUNG:**

1. Setzen Sie die Kartusche wieder ein und vergewissern Sie sich, dass sie sich in der richtigen Position befindet.
2. Die Lebensdauer der Kartusche hängt von der Region, der Wasserqualität, der Jahreszeit und der Betriebszeit ab.

WARTUNG DES GERÄTS

- Verwenden Sie zum Reinigen des Geräts keine Seife, Reinigungsmittel oder starke flüchtige Lösungsmittel wie Verdünner, Benzin und Alkohol. Sie verursachen Risse und Farbveränderungen

7. FEHLERBEHEBUNG

BETRIEBSSTÖRUNG	MÖGLICHER GRUND	LÖSUNGEN
Sehr geringer oder kein Wasserdurchfluss	Das PE-Rohr wird gebogen	Richten Sie die Rohre aus
	Einlass-T-Ventil ist geschlossen	Öffnen Sie das T-Wassereinlassventil
	Keine Wasserversorgung	Warten Sie auf Wasserversorgung
	Die Kartusche PP + C ist verstopft	Wechseln Sie die Kartusche aus
	Niedriger Wasserdruck	Druckverstärkende Behandlung hinzufügen
	Speisewassertemperatur liegt unter der erforderlichen Temperatur	Erhöhen Sie die Temperatur des Speisewassers
Das Gerät funktioniert nicht	Elektrischer Fehler	Prüfen Sie die Stromzufuhr
	Der Adapter verliert an Wirksamkeit	Ersetzen Sie den Adapter
	Gerät ohne Wasser	Überprüfen Sie das Speisewasser. Wenn das Speisewasser in Ordnung ist, trennen Sie die Stromversorgung und schließen Sie sie wieder an.
Der Geschmack des Wassers ist abnormal	Nicht über einen längeren Zeitraum verwendet	Spülen Sie die Kartusche 5 Minuten lang aus. Wenn das Problem dadurch nicht behoben wird, ersetzen Sie die Kartuschen
	Schlechte Wasserqualität	Prüfen Sie die Qualität des Speisewassers
	Die Kartuschen wurden seit einiger Zeit nicht mehr ausgetauscht.	Tauschen Sie die Kartuschen aus
Geräusche während des Betriebs.	Leistung und Spannung stimmen nicht überein	Fachpersonal zur Überprüfung hinzuziehen
	Wasserdurchflussmenge zu gering	Erhöhung des Speisewasserdurchflusses
	Der Adapter ist beschädigt	SAT kontaktieren
	Die Wasserpumpe ist defekt.	SAT kontaktieren

